

INSTRUKCJA OBSŁUGI I EKSPLOATACJI
PRZECIWWYBUCHOWEJ OPRAWY OŚWIETLENIOWEJ

EXL410



Przed instalacją należy dokładnie zapoznać się z treścią niniejszej instrukcji.

SPIS TREŚCI

1. INFORMACJE OGÓLNE	3
2. DANE TECHNICZNE.....	4
3. BUDOWA	4
4. CZYNNOSCI WSTĘPNE.....	5
5. MONTAŻ.....	5
6. PODŁĄCZENIE ELEKTRYCZNE	5
7. WARUNKI BEZPIECZNEGO UŻYTKOWANIA.....	6
8. KONSERWACJA I SERWISOWANIE.....	6
9. CZĘŚCI WYMIENNE.....	7
10. NAPRAWA.....	7
11. WYMIANA ŹRÓDEŁ ŚWIATŁA.....	7
12. TRANSPORT ORAZ WARUNKI PRZECHOWYWANIA	7
13. UTYLIZACJA SPRZĘTU.....	7
14. GWARANCJA.....	7

1. INFORMACJE OGÓLNE

Oprawy EXL410 przeznaczone są do oświetlania pomieszczeń i przestrzeni zewnętrznych w:

- strefie 2 zagrożenia wybuchem gazów, par i mgieł cieczy palnych z powietrzem, które zaliczane są do IIA, IIB, IIC grupy wybuchowości oraz klasy temperaturowej T3 (dla 150W) lub T2 (dla pozostałych mocy)

- strefie 22 zagrożenia wybuchem pyłów i włókien palnych. Zastosowanie opraw powinno być zgodne z odpowiednimi przepisami branżowymi i państwowymi dotyczącymi zasad eksploatacji urządzeń elektrycznych w strefach zagrożenia wybuchem.

E	X	L	4	1	0	—				—	3	2	M	—	3	0	—	1	0		2	0	—	AL	—	GL	—				
grupa																															
group																															
typ																															
type																															
moc lamp																															
lamps watt.																															
napięcie zasilania / voltage																															
częstotliwość / frequency																															
typ statcznika / ballast type																															
okablowanie																															
cross wiring																															
wpusty kablowe																															
cable entries																															
materiał wpustu / cable entry material																															
rozmiar wpustu																															
cable entry size																															
materiał obudowy																															
housing material																															
materiał klosza																															
diffuser material																															
rodzaj odbłyśnika																															
type of reflector																															

INFORMACJE TECHNICZNE

Typ: EXL410 przeciwwybuchowa, typ nA, oprawa do strefy 2 i 22.

Znakowanie Ex:



II 3G Ex nA IIC T3-T2 Gc
II 3D Ex t IIIC T165°C-T270°C IP65 Dc

Grupa wybuchowości: IIA, IIB, IIC

Stopień ochrony: IP65

Przekrój żył przew. zasil.: 1-2.5mm²

Średnica kabla zasilającego: Ø 8-13mm

Napięcie: 230V, 50Hz

Klasa ochronności: I

Temperatura pracy Ta: -20°C ... +45°C

2. DANE TECHNICZNE

Typ oprawy	Typ oprawki	Typ źródła światła	Moc źródła	Napięcie	IP	Klasa ochr.	Współczynnik mocy	Temperatura otoczenia
EXL410-150-...	E40	HI,HS	150W	230V 50Hz	65	I	≥0,85	-20 do +45°C
EXL410-250-...			250W					
EXL410-400-...			400W					

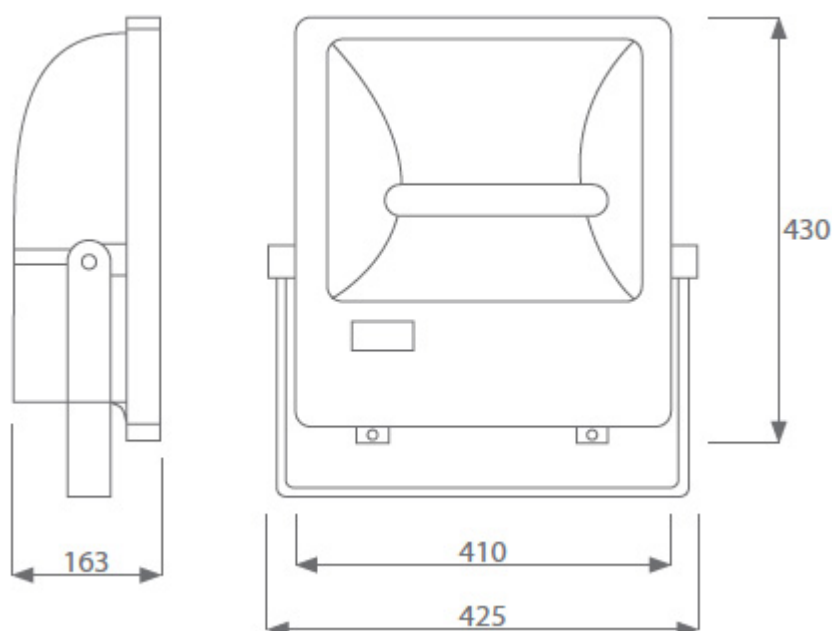

3. BUDOWA

Oprawa oświetleniowa została zbudowana zgodnie z normami PN-EN 60079-0:2013-03+A11:2014-03, PN-EN 60079-15:2010, PN-EN 60079-31:2011 i ogólnymi zasadami dobrej praktyki inżynierskiej. Zastosowane rozwiązania i materiały, osprzęt elektryczny oraz właściwie dobrane odstępki izolacyjne sprawiają, że podczas normalnej pracy oprawy wykluczone jest powstanie iskrzenia, ładunków elektrostatycznych, niebezpiecznego nagrzewania się oraz innych uszkodzeń oprawy w wyniku działania warunków zewnętrznych.

Oprawy oświetleniowe wykonane są jako urządzenia jednokomorowe. Obudowa oprawy została wykonana z aluminium. Płyta montażowa została wykonana ze stali ocynkowanej. Klosz został wykonany z hartowanego szkła. Odbłyśnik został wykonany z młotkowanego aluminium.

Zastosowane oprawki świetlówki zapewniają stabilne zamocowanie źródła światła uniemożliwiając jednocześnie powstanie iskrzenia. Zastosowane złączki zapewniają pewne zamocowanie żył przewodu zasilającego oraz uniemożliwiają powstanie iskrzenia.

4. CZYNNOSCI WSTEPNE

ZASADY BEZPIECZENSTWA

- Przed rozpoczęciem instalacji oprawy oświetleniowej należy zapoznać się dokładnie ze wszystkimi informacjami znajdującymi się w niniejszej instrukcji użytkownika,
- Należy stosować się do ogólnych zasad bezpieczeństwa,
- Nieprzestrzeganie zasad dotyczących montażu oraz użytkowania może doprowadzić do powstania obrażeń ciała lub strat materialnych. Firma ATM Lighting sp. z o.o. nie ponosi odpowiedzialności w tego typu przypadkach,
- Nieprzestrzeganie zaleceń znajdujących się w niniejszej instrukcji powoduje utratę gwarancji producenta.

NIEZBEDNE NARZEDZIA

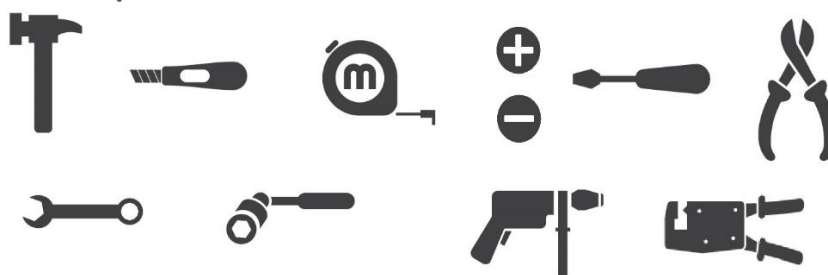

5. MONTAŻ

Oprawa wyposażona jest w dwa wsporniki montażowe, przeznaczone do mocowania bezpośrednio na suficie za pomocą wkrętów. Rozstaw oraz rozmiar otworów znajduje się w punkcie 2.

6. PODŁĄCZENIE ELEKTRYCZNE

W celu podłączenia zasilania należy:

- wprowadzić przewód zasilający do oprawy, poprzez wpust kablowy (dławnicę),
- starannie odizolować żyły przewodu (8-10mm), a następnie wprowadzić go do złączki zgodnie z oznaczeniem wewnątrz oprawy,
- dokładnie zacisnąć przewód zasilający w dławnicy przy pomocy 2 kluczy,
- sprawdzić skuteczność uziemienia.

Schemat podłączenia zasilania:

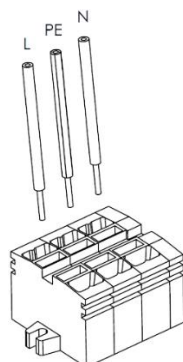

Uwagi:

- Używać jednego klucza do zaciskania nakrętki uszczelniającej dławnicę zabezpieczając jednocześnie drugim kluczem korpus dławnicy przed obracaniem.
- Niezastosowanie się do powyższej uwagi może spowodować uszkodzenie uszczelniaczy, skutkując tym samym obniżeniem stopnia szczelności.

7. WARUNKI BEZPIECZNEGO UŻYTKOWANIA

- Każda oprawa oświetleniowa posiada tabliczkę znamionową z danymi technicznymi. Każda oprawa oświetleniowa posiada instrukcję obsługi i eksploatacji, którą należy przechowywać do końca okresu użytkowania oprawy.
- Oprawy są przystosowane jedynie do instalacji stałych.
- Praca oprawy poza wyznaczonym zakresem temperatur pracy jest niedopuszczalna i doprowadzi do szybszego zużycia i/lub jej uszkodzenia. Jednocześnie powoduje utratę gwarancji producenta.
- Każda oprawa musi mieć tabliczkę ostrzegawczą o treści: „NIE OTWIERAĆ POD NAPIĘCIEM”.
- Jako przewody zasilające należy stosować przewody 3 żyłowe (z żyłą PE) o maksymalnej średnicy zewnętrznej 8-13mm.
- Należy stosować żyły zasilające o przekroju 0,5-1,8mm².
- Maksymalne obciążenie przewodów przelotowych I=16A

8. KONSERWACJA I SERWISOWANIE

PRZEGLĄDY: co najmniej raz w miesiącu należy dokonać przeglądu oprawy bez jej otwierania. Należy sprawdzić stan przewodów zasilających (uszkodzenia izolacji, pęknięcia, nadpalenia itd.). Przewody nie mogą być załamywane na kąty ostre. Należy dokonać oględzin części zewnętrznych. Nie mogą występować żadne pęknięcia, ani ślady korozji. Śruby montażowe muszą być napięte. Należy sprawdzić czystość powierzchni zewnętrznych oprawy. Oprawa nie może być zanieczyszczona farbą czy zatłuszczona. Nie dopuszczać do gromadzenia się kurzu i pyłu na oprawie. Należy sprawdzić czytelność tabliczek znamionowych. Wszelkie napotkane nieprawidłowości należy niezwłocznie usunąć.

KONSERWACJA I SERWISOWANIE: należy wykonywać przynajmniej raz w roku. Serwisowanie i konserwację należy przeprowadzić przy odłączonym zasilaniu. Najpierw należy dokonać oględzin. Po otwarciu oprawy należy sprawdzić stan powłoki ochronnej części metalowych, stan wewnętrznych przewodów połączeniowych oraz ich zamocowanie, stan elementów izolacyjnych, złączek, dławnic oraz uszczelek. Należy oczyścić oznaczenia oraz tabliczki znamionowe. Wszelkie napotkane nieprawidłowości należy niezwłocznie usunąć.

WERYFIKACJA WARUNKÓW TECHNICZNYCH: przynajmniej raz na dwa lata. Należy odłączyć zasilanie od oprawy. Weryfikacji należy dokonać poza strefą zagrożoną. Oprócz badań przeprowadzonych podczas przeglądów i konserwacji należy wykonać także badania elektryczne: pomiar prądu pobieranego przez oprawę, pomiar stanu izolacji, pomiar skuteczności połączenia ochronnego. Należy zwrócić szczególną uwagę na stan części izolacyjnych. Nie powinno być na nich śladów pęknięć oraz nadpaleń.

CZYSZCZENIE: nie dopuszczać do gromadzenia się kurzu i pyłu na oprawie. Czyszczenie opraw należy przeprowadzić przy użyciu sprężonego powietrza oraz miękkiej szmatki lub miękkiej szczotki. W

razie konieczności użyć wody lub/oraz neutralnego detergentu, jednakże nie należy stosować środków chemicznych, mogących uszkodzić jakąkolwiek część oprawy.

9. CZĘŚCI WYMIENNE

Wszystkie części wymienne muszą być zamawiane u producenta oprawy oświetleniowej.

10. NAPRAWA

Wszelkie naprawy mogą być dokonywane jedynie przez producenta lub autoryzowany warsztat serwisowy.

11. WYMIANA ŹRÓDEŁ ŚWIATŁA

Może być dokonywana jedynie przez specjalnie wyszkolony personel, przy użyciu oryginalnych komponentów dostarczonych przez firmę ATM Lighting sp. z o.o.

12. TRANSPORT ORAZ WARUNKI PRZECHOWYWANIA

Przewożenie opraw powinno odbywać się krytymi środkami transportu, zabezpieczone przed silnymi wstrząsami.

Oprawy mogą być przechowywane jedynie w zadaszonych pomieszczeniach w temperaturze +5°C do +35°C i wilgotności mniejszej niż 75%. Pomieszczenia powinny być wolne od par i gazów powodujących korozję.

13. UTYLIZACJA SPRZĘTU

Zgodnie z ustawą z dnia 29 lipca 2005 roku o zużyтым sprzęcie elektrycznym i elektronicznym oprawa oświetleniowa powinna zostać poddana recyklingowi. Nie można umieszczać jej razem z innymi odpadami, lecz należy przekazać ją firmie wyspecjalizowanej w utylizacji.

14. GWARANCJA

- Zabrania się używania uszkodzonej bądź niesprawnej oprawy. W celu wykrycia wszelkich nieprawidłowości należy wykonywać kontrole instalacji.
- Wymagane jest odłączenie zasilania od oprawy przed wykonywaniem jakichkolwiek prac konserwacyjnych.
- Niedozwolone jest samodzielne dokonywanie zmian w konstrukcji oprawy. Wszelkie nieautoryzowane ingerencje mogą spowodować obniżenie funkcjonalności, lub uszkodzić urządzenie, a w szczególnych przypadkach mogą stanowić zagrożenie dla życia lub zdrowia. Jednocześnie zwalnia to producenta z wszelkiej odpowiedzialności gwarancyjnej.
- Szczegółowe informacje znajdują się w dokumencie „Ogólne warunki gwarancji firmy ATM Lighting sp. z o.o.” dostępnym na stronie www.atmlighting.pl

DANE ADRESOWE:

ATM Lighting sp. z o.o.

ul. Budowlanych 31 80-298 Gdańsk

tel: +48 58 347 51 07 fax: +48 58 347 51 08

office@atmlighting.pl